



# veensa®

PROFESSIONAL KITCHEN

1974'DEN BUGÜNE - FROM 1974 TO THE DAY



**SANAYİ TİPİ ELEKTRİKLİ FRİTÖZ** **TR**  
**KULLANIM VE BAKIM KILAVUZU**

**INDUSTRIAL TYPE ELECTRIC** **EN**  
**FRYER USER GUIDE**

**دليل مستخدم المقالي الكهربائية الصناعية** **AR**



**buhara® grup**

## SANAYİ TİPİ ELEKTRİKLİ FRİTÖZ KULLANIM VE BAKIM KILAVUZU

### INDUSTRIAL TYPE ELECTRIC FRYER USER GUIDE

دليل مستخدم المقالي الكهربائية الصناعية

<b>VFR-E3</b>	SANAYİ TİP FRİTÖZ SETÜSTÜ 3 LT / INDUSTRIAL TYPE FRYERS 3 LT / قلايات صناعية سعة ٣ لتر
<b>VFR-E3+3</b>	SANAYİ TİP FRİTÖZ SETÜSTÜ 3+3 LT / INDUSTRIAL TYPE FRYERS 3+3 LT / قلايات صناعية سعة ٣+٣ لتر
<b>VFR-E5</b>	SANAYİ TİP FRİTÖZ SETÜSTÜ 5 LT / INDUSTRIAL TYPE FRYERS 5 LT / قلايات صناعية سعة ٥ لتر
<b>VFR-E5+5</b>	SANAYİ TİP FRİTÖZ SETÜSTÜ 5+5 LT / INDUSTRIAL TYPE FRYERS 5+5 LT / قلايات صناعية سعة ٥+٥ لتر
<b>VFR-E8</b>	SANAYİ TİP FRİTÖZ SETÜSTÜ 8 LT / INDUSTRIAL TYPE FRYERS 8 LT / قلايات صناعية سعة ٨ لتر
<b>VFR-E8+8</b>	SANAYİ TİP FRİTÖZ SETÜSTÜ 8+8 LT / INDUSTRIAL TYPE FRYERS 8+8 LT / قلايات صناعية سعة ٨+٨ لتر
<b>VFR-SE600</b>	SANAYİ TİP FRİTÖZ 600 SERİ / INDUSTRIAL TYPE FRYERS 600 SERIES / قلايات صناعية من النوع ٦٠٠ تسلسلي
<b>VFR-SE700</b>	SANAYİ TİP FRİTÖZ 700 SERİ / INDUSTRIAL TYPE FRYERS 700 SERIES / قلايات صناعية من النوع ٧٠٠ تسلسلي
<b>VFR-SE900</b>	SANAYİ TİP FRİTÖZ 900 SERİ / INDUSTRIAL TYPE FRYERS 900 SERIES / قلايات صناعية من النوع ٩٠٠ تسلسلي



**Lütfen cihazı kullanmadan önce kılavuzu dikkatlice okuyunuz, cihaz kullanıcılarının okumasını sağlayınız.**

## 1.SUNUM

Sayın kullanıcımız,

Cihazımızı tercih ettiğiniz ve firmamıza olan güveniniz için teşekkür ediyoruz. Cihazlarımız sizinle birlikte yurt içindeki birçok şehirde kullanılmaktadır. Cihazımız standartlara uygun olarak üretilmiştir. Cihazdan beklentilerinizi uygun verim alabilmeniz ve uzun süreli kullanmanız için kullanma kılavuzunu kesinlikle okumanızı, kullanıcıya okutmanızı önemle hatırlatırız. Servisimizi çağırmadan önce aşağıdaki uyarıları dikkate almanızı rica ediyoruz.

## 2.UYARILAR

Elinizdeki kılavuzu lütfen cihazı kurmadan ve kullanmadan önce dikkatle okuyunuz, cihazı kullananların okumasını sağlayınız. Kılavuzu okumadan makineyi çalıştırdığınızda cihaz garanti kapsamı dışında kalacaktır. Satın aldığınız ürünümüzün montajı, kullanılması ve bakımı ile ilgili bilgileri veren kılavuz dikkatle okunmalıdır. Cihazın bağlantısının yapılacağı elektrik tesisatının yasal mevzuatlara uygun şekilde olması gerekmektedir. Tesisatınızdan meydana gelen, arızalar sizin sorumluluğunuz altındadır. Tereddüt ettiğiniz ve anlayamadığınız hususlar için size en yakın yetkili servisten telefonla bilgi isteyiniz. Ürünümüzden en iyi verimi almanızı temenni ederiz. Bu üründe yerinde servis uygulaması ücrete tabidir.

## 3. ÜRÜNÜN TANIMI VE AMACI

Cihaz, endüstriyel hizmet veren tesislerin mutfaklarında (toplu yemek servisi veren işletmeler, restoranlar, turistik tesisler, büfeler gibi) Patates kızartması yapabilmek için üretilmiştir.

## 4.GÜVENLİK İLE İLGİLİ DETAYLAR

- Cihaz 220-230 Volt ~ 50-60 Hz ile çalışır.
- Elektrik bağlantı kablosu zarar görmüş ise mutlaka servise götürünüz.
- Cihazı elektriğe bağlamadan önce kapalı durumda olmalıdır.
- Cihazın çalıştığı alanda yanabilen her türlü katı sıvı malzemeler (elbise, alkol ve türevleri, petro-kimya ürünleri, ahşap ve plastik malzemeler, perdeler v.s.) kesinlikle bulundurulmamalıdır.
- Basınçlı ve akan su ile temizlemeyiniz.
- Cihazlarımızı aynı serideki diğer ürünlerimizle beraber yan yana kullanabilirsiniz. Başka cihazlar ile arasında en az 30 cm olmalıdır.
- Bu cihaz yürürlükteki yönetmeliklere uygun olarak tesis edilmeli ve yalnız iyi havalandırılmış bir yerde kullanılmalıdır. Cihazın tesisi ve kullanımdan önce talimatlara başvurunuz.
- Cihaz endüstriyel kullanım amaçlı yapılmış olup sadece cihazla ilgili eğitim almış elemanlar tarafından kullanılmalıdır.
- Üreticinin veya yetkili servisin dışında cihaza müdahale edilmemelidir.
- Cihazın kullanıldığı alanda herhangi bir sebeple yangın alev parlaması gibi durumlarda paniklemeden (varsa) gaz vanalarını ve elektrik şalterlerini kapatarak yangın söndürücü kullanınız. Alevi söndürmek için asla su kullanmayınız.
- Mutlaka topraklı priz ile kullanılmalıdır. Prizin toprak hatlı olduğunu kontrol ediniz.

- Cihazı kullanacak olan kişilere kullanım kılavuzunu okutulmalıdır.
- Çocukların erişemeyeceği yerlerde kullanınız.
- Cihazı belirtilen amaç dışında kullanmayınız.
- Cihazın hava alma deliklerine herhangi bir cisim sokmayınız.
- Cihazın kullanıldığı zemin yanmayan malzemedendir olmalıdır.
- Sıcak cihazların yanında çalıştırılmayınız.
- Cihazın hava alması gerekir.
- Doğrudan güneş ışığı altında çalıştırmayınız.
- Yağ haznesinde yağ yoksa kesinlikle çalıştırılmamalıdır.
- Yağ içerisine kesinlikle su ve sulu herhangi bir şey koyulmamalıdır.
- Yağ değişimi cihaz sadece soğukken yapılmalıdır.
- Sıcak yüzeylerden korunmak için ısıya dayanıklı eldiven kullanın.
- Cihazın termostatını 180-200 dereceye ayarlayınız. Isınması modeline göre 30 dakikayı bulur.
- Cihaz pişirme sıcaklığına gelince termostat ışığı söner, pişirme yapabilirsiniz.
- Kızartılacak malzemeler fritöz sepetine konularak cihaza yerleştirilir.
- Kızartılacak malzeme özelliğine göre kızartma süresi değişebilir.
- Sürekli kullanımlarda kızartma yağı belirli aralıklarla değiştirilmelidir.
- Kızartma işlemi tamamlandıktan sonra sepet askıya alınarak yağın süzülmesi beklenir.
- Kesinlikle katı yağ kullanılmamalıdır. Sadece sıvı yağ kullanılmalıdır.
- Yağ değişimi kesinlikle cihaz soğuk iken yapılmalıdır.
- Yağ kesinlikle minimum seviyeden aşağıda olmamalıdır.
- Isı az gelirse termostat ayarı üst konumlara getirilir.

## 5. CİHAZIN GAZ BAĞLANTISI

### 5.1. İLK KULLANMA İÇİN:

- Cihazı kolisinden çıkartıp taşıma esnasında hasar alıp almadığını kontrol ediniz. Hasar var ise ürünü çalıştırmayınız.
- Paneller üzerindeki koruma naylonlarını sökünüz.
- Cihazın gıda ile temas eden kısımlarını dikkatlice temizleyiniz.
- Bulaşık makinası ile yıkama yapmayınız.

### 5.2. KULLANIM:

- Cihazı elektriğe bağlayınız.
- Cihazınızda açma kapama anahtarı var ise açık konuma getiriniz.(bazı modellerde bulunur)
- Pişirme bittikten sonra tasarruf için ısı konumu 150 dereceye getirilir.
- Cihazın kullanımı sona erdiğinde cihazın ısı termostatı kapalı konuma getirilmelidir.
- Açma kapama anahtarı kapalı konuma getirilip, elektrik ile bağlantısı kesilmelidir.
- Kullanmadığınız sürelerde elektrik bağlantısını kesiniz.
- Cihaz tamamen düz bir zemin üzerinde çalıştırılmalıdır.
- Yağ ve gıda artıklarının olduğu yağdanlık temizlenmelidir.
- Musluklu modellerde yağ tahliyesi musluktan yapılmalıdır.
- Cihazda emniyet termostatı bulunmaktadır. Termostat bölümünün yere bakan alt kısmın-

dadır. Cihaz ısıtmayı keser ise buradaki çubuğu yukarı doğru itiniz. Cihazı kontrol ediniz.

### 5.3. TEMİZLEME :

- Temizleme öncesi mutlaka elektrik ile bağlantısını kesiniz.
- İçine su dökmeyiniz. Ana gövdeyi nemli bir bez ile temizleyiniz.
- Ana gövdeyi akan suyun altında yıkamayınız.
- Cihaz uzun süre kullanılmayacaksa iyice temizlenip paketlenmelidir.
- Yağ kabı iyice temizlenmeli ve sepet yıkanıp yağlı bırakılmamalıdır. Aksi takdirde sepet paslanır.

### 5.4. TAŞIMA VE YER DEĞİŞTİRME

- Taşıma işleminden önce elektrik bağlantısı kesilmelidir.
- Cihaz insan gücüyle elde taşınabilir.
- Ürünü taşıırken bir yere çarpmayınız ve düşürmeyiniz.

### 5.5. CİHAZIN MONTAJI

- Cihazın konulacağı set altı tezgahın ayakları ayarlı olmalı ve cihazın terazi düzleminde çalışması sağlanmalıdır.
- Cihazın elektrik bağlantısı ehliyetli bir elektrikçi tarafından kontrol edilmeli, yerden max. 170 cm yükseklikteki sigortaya bağlanmalıdır.
- Elektrik bağlantısı, kaçak akım tehlikesine karşı besleme sigortasına 30 mA'lık kaçak akım sigortası konularak yapılmalıdır.
- Cihazın elektrik tesisatının en yakın panoda ki topraklama barına bağlanarak topraklanması sağlanmalıdır.

### 5.6. VERİMLİ KULLANIM (ENERJİNİN VERİMLİ KULLANIMI)

- Cihazınızı kullanmadığınız sürelerde kapa-

tınız.

- Cihazın temizliğini yapmayı unutmayınız.
- Cihazın kullanım şekline kesinlikle uyunuz.
- Cihazın ortam çalışma sıcaklığı 24 derecede en uygun verimi sağlar.
- Çalışma sıcaklığı aralığı -5 ve +40 derecedir.

## 6. TEMİZLİK VE BAKIM

### 6.1. TEMİZLİK:

- Cihaz ilk kullanımda ve daha sonraki her kullanımdan önce ve sonra (cihaza elektrik verilmeden) komple dış yüzeyi sünger ve sıvı temizlik malzemesi ile temizleyiniz ve kurutunuz.
- Temizlik esnasında tuz ruhu, cif ve benzeri KİMYASAL TEMİZLİK MALZEMELERİ kullanmayınız.
- Her kullanımdan sonra cihaz temizlenmelidir. Elektrik aksam kısmına kesinlikle su ve yağ bulaştırılmamalıdır.
- Elektrik tesisat bölümü kesinlikle akan suyun altında yıkanmamalıdır.
- Sepet su ile yıkanır ise hemen yağlanmalıdır. Aksi takdirde paslanma oluşur.

### 6.2. BAKIM:

- Cihaza yapılacak herhangi bir bakımdan önce elektrik ile bağlantısı kesilmelidir.
- Aşınan parçalar orijinali ile değiştirilmelidir.
- Periyodik bakım kullanıcı tarafından yapılabilir.
- Cihazın kullanım sıklığına bağlı olarak 2 ayda bir bakım yapılmasını öneririz.
- Garanti süresi içinde olsa da, cihazın yetkili servis elemanlarımız tarafından bakımı ücrete tabiidir.

• Periyodik bakım sırasında cihazın elektrik ile bağlantısını kesiniz.

### 6.3. CİHAZIN ÖMRÜ

Tavsiye edilen kullanım koşullarında kullanılması durumunda cihazın ömrü 10 yıldır.

### 6.4. MEYDANA GELEBİLECEK ARIZALAR VE ARIZA TESPİTİ

#### 1- Cihaz prizine bağlı fakat ürün çalışmıyor;

- Ana elektrik şalterini kontrol ediniz.
- Cihazın kablosunun durumunu kontrol ediniz.
- On-Off düğmesini ve termostatı kontrol ediniz.

• Sorun devam ediyorsa servise götürünüz. Kesinlikle müdahalede bulunmayınız.

#### 2- Cihaz yağı ısıtmıyor;

• Termostat bölümünün yere bakan alt kısmındaki emniyet termostat çubuğuna basıp resetleyiniz.

### 6.5. SERVİS VE YEDEK PARÇA İSTASYONU

**BUHARA Endüstriyel Makine Sanayi ve**

**Dış Ticaret Ltd. Şti.**

 Beylikbağı Mh. Yenibağdat Cd. 324. Sk. No:5 Gebze / Kocaeli / Türkiye

 +90 850 480 9061

 [servis@buhara.com.tr](mailto:servis@buhara.com.tr)

## 7. TEKNİK ÖZELLİKLER VE ETİKETLER

KOD	LİTRE	ÜRÜN ÖLÇÜSÜ	AĞIRLIK	GÜÇ
VFR-E3	3	200*620*335mm	4,5 kg	2500 W
VFR-E3+3	3+3	375*620*355mm	8 kg	5000 W
VFR-E5	5	310*520*320mm	5 kg	2500 W
VFR-E5+5	5+5	550*620*355mm	9 kg	5000 W
VFR-E8	8	345*650*360mm	6 kg	2500 W
VFR-E8+8	8+8	670*650*340mm	11 kg	5000 W

### ELEKTRİKLİ FRİTÖZ



ÜRÜN KODU VER-E3

MODEL : TEKLİ KAPAKLI /FRYER ELCTRICAL

VOLTAJ / VOLTAGE	: 220-230 V 50-60 Hz
AKIM / NOMINAL CURRENT	: 11 A
GÜÇ / POWER	: 2500 W
ÜRÜN SINIFI / Product Class	: IP 20
AĞIRLIK / WEIGHT	: 4,5 KG
EBAT / DIMENSIONS	: 200 x 620 x 335 mm

BUHARA ENDÜSTRİYEL MAKİNA İHRACAT SAN. TİC. LTD. ŞTİ.  
BEYLİKBAĞI MH. 324. SK. NO:5 GEBZE/KOCAELİ/TÜRKİYE -TEL:+90 212 886 27 11

[www.buhara.com.tr](http://www.buhara.com.tr)

SERİ NO :

MADE IN TURKEY



**ISI UYARISI**

## 8. PARÇALARIN TANIMI

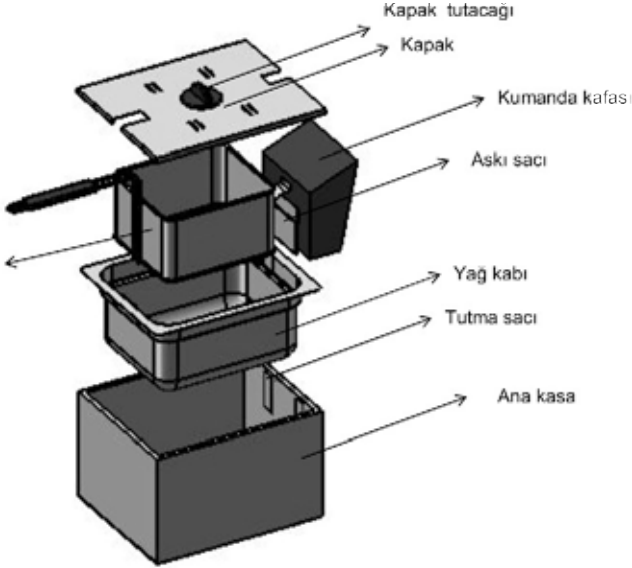

## 9. ELEKTRİK ŞEMASI

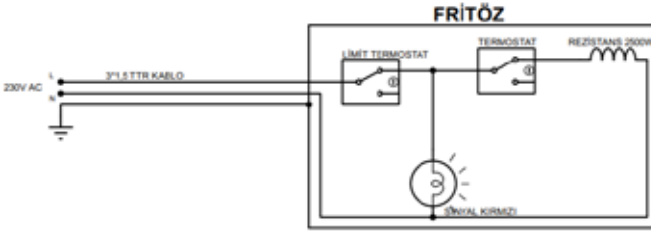

## 9. GARANTİ ŞARTLARI

1. Garanti süresi, malın teslim tarihinden itibaren başlar ve 2 yıldır.
2. Üzerinde satış tarihi, fabrika ve satıcı firma onayı olmayan belgeler geçersizdir. Garantiden yararlanmak için garanti belgesi gösterilmelidir.
3. Malın bütün parçaları dahil olmak üzere tamamı firmamızın garantisi kapsamındadır.

4. Malın garanti süresi içinde arızalanması durumunda tamirde geçen süre garanti süresine eklenir. Malın tamir süresi en fazla 20 iş günüdür. Bu süre, mala ilişkin arızanın servis istasyonuna, servis istasyonunun olmaması durumunda, malın satıcısı, bayii, acentası, temsilciliği, ithalatçısı veya imalatçısından birisine bildirim tarihinden itibaren başlar. Sanayi malının arızası 10 iş günü içerisinde giderilmemesi halinde, imalatçı veya ithalatçı;

malın tamiri tamamlanincaya kadar benzer özelliklere sahip bir sanayi malını tüketicinin kullanımına tahsis etmek zorundadır.

5. Cihaz; montaj, kullanım, bakım kılavuzunda açıklandığı şekilde monte edilip kullanılması kaydı ile malzeme işçilik kusurlarından doğabilecek arızalara karşı garanti edilmiştir.

6. Malın kullanma kılavuzunda yer alan hususlara aykırı kullanılmasından kaynaklanan arızalar garanti kapsamı dışındadır.

7. Verilen garanti; montaj, kullanım, bakım kılavuzunda ve garanti şartlarına uyulması halinde yalnızca garanti edilen cihaza ait olup, bunun dışında herhangi bir ad altında hak veya tazminat talep edemez.

8. Garanti belgesindeki veya garanti edilen cihaz üzerindeki cihazın cinsi, modeli ve seri numaralarını gösteren bilgiler üzerinde kazıntı, silinti veya değişiklik yapıldığı takdirde garanti ortadan kalkar.

9. Malın;

- Tüketicieye teslim edildiği tarihten itibaren, garanti süresi içinde kalmak kaydıyla, bir yıl içerisinde en az dört defa veya imalatçı-üretici ve/veya ithalatçı tarafından belirlenen garanti süresi içinde altı defa arızalanmasının yanı sıra, bu arızaların maldan yararlanmayı sürekli kılması,

- Tamiri için gerekli azami sürenin aşılması,
- Servis istasyonunun mevcut olmaması halinde sırasıyla satıcısı, bayii, acentası, temsilciliği, ithalatçısı veya imalatçısından birisinin düzenleyeceği raporla arızanın tamirinin mümkün bulunmadığının belirlenmesi, durumlarında ücretsiz olarak değiştirme işlemi yapılacaktır.

10. Garanti süresince arızalara üreticinin yetkili kıldığı servis elemanı müdahale etmelidir. Yetkisiz kişilerin müdahalesi cihazı garanti dışına bırakır.

11. Kullanım sırasında herhangi bir arıza oluşması durumunda yetkili servise haber verilmelidir.

12. Garanti süresi içerisinde servis istasyonları tarafından yapılmasının zorunlu olduğu, imalatçı veya ithalatçı tarafından şart koşulan periyodik bakımlarda; verilen hizmet karşılığında tüketiciden işçilik ücreti veya benzeri bir ücret talep edilemez.

13. Üretici ve satıcı firmaların sorumluluğu dışındaki yüklenme, boşaltma ve sevkiyat işlemi sırasında oluşacak hasar ve arızaların giderilmesi, garanti dışı işlem görür. Aynı şekilde cihazın kullanımı sırasında harici faktörlerle verilecek hasar ve arızaların giderilmesi garanti dışıdır.

14. Garanti belgesi ile ilgili olarak çıkabilecek sorunlar için Sanayi ve Ticaret Bakanlığı, Tüketicinin ve Rekabetin Korunması Genel Müdürlüğü'ne başvurulabilir.

15. Anlaşmazlık durumunda İstanbul Mahkemeleri yetkilidir.

## **GARANTİ KAPSAMINA GİRMİYEN HUSUSLAR**

1. Ürünlerimizin tuzlu su, çamaşır suyu veya asitli maddelerle temizlenmesi veya kaynatılması.

2. Ürünlerin sert maddelerle ovularak çizilmesi.

3. Ürünlerin amaç dışı kullanılması ve kullanıcı hatasından kaynaklanan bozulmalar.

4. Ürünlerin doğrudan ateşle temas ettirilmesi.

5. Ürünlerimize kullanıcı tarafından tamirat yaptırılması.

6. Ürün kullanım talimatına uyulmamasından dolayı meydana gelebilecek arızalar.



**Please read the manual carefully before using the device, ensure that the users of the device read it.**

## 1. PRESENTATION

Dear customer,

We thank you for preferring our device and relying on our company. With you, our products are used in many cities in the country. Our device is produced in accordance with the standards. We strongly remind you to read the user manual and have your user read it, so that you can get the efficiency from the device in accordance with your expectations and use it for a long time. Before calling our service, we ask you to consider the following warnings.

## 2. WARNINGS

Please read the manual in your hand carefully before installing and using the device, make sure that the users of the device read it. If you operate the machine without reading the manual, the device will be out of warranty. The manual, which gives information about the installation, use and maintenance of our product you have purchased, should be read carefully. The gas installation to which the device will be connected must comply with the legal regulations. Failures in your installation are under your responsibility. For matters that you are hesitant to understand or do not understand, please ask for information from the nearest authorized service by phone. We hope you get the best out of our product. On-site service for this product is subject to a fee.

## 3. PRODUCT DESCRIPTION AND PURPOSE

The device is produced for cooking meat with cooking radians in the kitchens of industrial facilities (such as catering establishments, restaurants, touristic facilities, buffets).

## 4. SECURITY DETAILS

- The device works with 220-230 Volt ~ 50-60 Hz.
- If the electrical connection cable is damaged, take it to the service.
- Before connecting the device to electricity, it must be off.
- All kinds of flammable solid liquid materials (clothes, alcohol and its derivatives, petro-chemical products, wood and plastic materials, curtains, etc.) should never be kept in the area where the device is operating. Basınçlı ve akan su ile temizlemeyiniz.
- You can use our devices side by side with other products in the same series. Must be at least 30 cm between other devices.
- This device must be installed in accordance with current regulations and used only in a well-ventilated area. Consult the instructions before installing the device and using it.
- The device is made for industrial use and should only be used by personnel who have received training on the device.
- The device should not be interfered with other than the manufacturer or authorized service.
- In cases where the device is used, such as fire flame flashes for any reason, use a fire extinguisher by closing the gas valves and electrical switches (if any) without panicking. Never use water to extinguish the flame.

- The device must be used with a grounded socket. Check that the socket you use is grounded.
- The user manual should be read to the people who will use the device.
- Use out of reach of children.
- Do not use the device other than the specified purpose.
- Do not insert any objects into the ventilation holes of the device.
- The floor on which the device is used must be of non-combustible material.
- Do not operate near hot appliances.
- The device must be ventilated.
- Do not operate in direct sunlight.
- It should never be operated if there is no oil in the oil reservoir.
- No water or any material containing water should be put in the oil
- Oil change must be done when the device is cooled down.
- Use heat resistant gloves to protect from hot surfaces.

## 5. USING THE DEVICE

### 5.1. FOR FIRST USE:

- Take the device out of its box and check whether it has been damaged during transportation. Do not operate the product if there is damage.
- Remove the protection nylons on the panels.
- Carefully clean the parts of the device that contact with food. Thoroughly wipe the oil on the device with a cloth. Run the device and burn the remaining wastes.
- Do not wash with dish washer.

### 5.2. USAGE:

- Connect the device to the tube with a regu- Connect the device to electricity.
- If there is an on/off switch one your device, keep it in the on position (some models have it)
- Set your thermostat to 180-200 Co. It will take up to 30 minutes for the device to heat depending on the model.
- When the device reaches cooking temperature thermostat light will go off. You can cook now.
- Ingredients to be fried are put into the frying basket and placed in the device.
- Depending on the ingredient frying time may vary.
- In continuous use, the frying oil should be changed at regular intervals.
- After the frying process is completed, the basket is hung, and the oil is waited to drain.
- Solid oil should never be used. Only liquid oil should be used.
- Oil change should be done only after the device cooled down.
- Oil level should never be lower than minimum level.
- If the heat is in sufficient thermostat level would be increased.
- After cooking process thermostat level should be dialled back to 150 Co for economy.
- After use, thermostat should be dialled to off position.
- On/off switch should be off and electric connection should be disconnected.
- Disconnect the electricity when the device is not used.
- The device must be operated on a comple-

tely flat surface.

- The oil pot with oil and food residues should be cleaned.
- In models with faucet, oil discharge must be made from the faucet.
- The device has a safety thermostat. It is in the lower part of the thermostat section facing the ground. If the device stops heating, push the bar here upwards. Check the device.

### **5.3. CLEANING:**

- Before cleaning, make sure that the electricity is disconnected.
- Do not pour water into the device. Clean the main body with a damp cloth.
- Do not wash the main body under running water.
- If the device will not be used for a long time, it should be thoroughly cleaned and packed.
- The oil container should be cleaned thoroughly, and the basket should be washed and left oily. Otherwise, the basket will rust.

### **5.4. TRANSPORTATION AND REPLACEMENT**

- Electricity must be disconnected before transportation.
- The device can be carried manually by human power.
- Do not crash or drop the product while carrying it.

### **5.5. INSTALLATION OF THE DEVICE**

- The feet of the countertop where the device will be placed must be adjusted and it must be ensured that the device works on the balance plane.
- The electrical connection of the device should be checked by a licensed electrician. It must be connected to the fuse at a maximum

height of 170 cm.

- Electrical connection must be made by placing a 30 mA residual current fuse in the supply fuse against the danger of leakage current.
- The electrical installation of the device must be grounded by connecting it to the grounding bar on the nearest panel.

### **5.6. EFFICIENT USE (EFFICIENT USE OF ENERGY)**

- Turn off your device when you are not using it.
- Do not forget to clean the device.
- Strictly comply with the usage of the device.
- The device provides optimum efficiency at ambient operating temperature of 24 OC.
- The operating temperature range is -5 to +40 CC.

## **6. CLEANING AND MAINTENANCE**

### **6.1. CLEANING:**

- Before the first use of the device and before and after each use (without powering the device), clean the entire outer surface with a sponge and liquid cleaning material and dry it.
- Do not use spirit of salt, cream cleaner nor similar chemical cleaning materials during cleaning.
- The electrical installation section should never be washed under running water.
- If the basket is washed with water, it should be lubricated immediately. Otherwise, rusting will occur.

### **6.2. MAINTENANCE:**

- Before any maintenance to the device, it

must be disconnected from the electricity.

- Worn parts should be replaced with original ones.
- Periodic maintenance can be done by the user.
- Depending on the frequency of use of the device, we recommend performing maintenance every 2 months.
- Even if it is within the warranty period, the maintenance of the device by our authorized service personnel is subject to a fee.
- Disconnect the device from electricity during periodic maintenance.

### 6.3. LIFE OF THE DEVICE

The life of the device is 10 years if used under the recommended usage conditions.

### 6.4. DEFECTS THAT MAY OCCUR AND FAULT DETECTION

1- The device is connected to the bottle, but

the product does not work:

- Check the main electrical switch.
- Check the condition of the device's cable.
- Check the on/off switch and thermostat.
  - If the problem persists, take the device to the service. Absolutely do not interfere.

2- The device will not heat the oil;

- Press the safety thermostat bar on the lower part of the thermostat section facing the ground and reset it.

### 6.5. SERVICE AND SPARE PARTS STATION

**BUHARA Endüstriyel Makine Sanayi ve**

**Dış Ticaret Ltd. Şti.**

 Beylikbağı Mh. Yenibağdat Cd. 324. Sk.  
No:5 Gebze / Kocaeli / Türkiye

 +90 850 480 9061

 [servis@buhara.com.tr](mailto:servis@buhara.com.tr)

## 7. TECHNICAL SPECIFICATIONS AND LABELS

CODE	LITER	PRODUCT SIZE	WEIGHT	POWER
VFR-E3	3	200*620*335mm	4,5 kg	2500 W
VFR-E3+3	3+3	375*620*355mm	8 kg	5000 W
VFR-E5	5	310*520*320mm	5 kg	2500 W
VFR-E5+5	5+5	550*620*355mm	9 kg	5000 W
VFR-E8	8	345*650*360mm	6 kg	2500 W
VFR-E8+8	8+8	670*650*340mm	11 kg	5000 W

### DANGER

- BE CAREFUL OF ELECTRICAL CABLES
- PILLING WATER TO THE ELECTRICAL INSTALLATION
- MUST USE WITH EARTHED SOCKET
- 220-230 Volt AC 50-60 Hz

[www.veensa.com](http://www.veensa.com)

**buhara® grup**



HEAT WARNING

<b>ELECTRICAL FRYER</b>		
<b>PRODUCT CODE VER-E3</b> <b>MODEL : TEKLİ KAPAKLI / FRYER ELCTRICAL</b>		
VOLTAJ / VOLTAGE	: 220-230 V 50-60 Hz	
AKIM / NOMINAL CURRENT	: 11 A	
GÜÇ / POWER	: 2500 W	
ÜRÜN SINIFI / Product Class	: IP 20	
AĞIRLIK / WEIGHT	: 4,5 KG	
EBAT / DIMENSIONS	: 200 x 620 x 335 mm	
<small>BUHARA ENDÜSTRİYEL MAKİNA İHRACAT SAN. TİC. LTD. ŞTİ.          BEYLİKBAĞI MH. 324. SK. NO:5 GEBZE/KOCAELİ/TURKEY - TEL:+90 212 886 27 11</small>		<a href="http://www.buhara.com.tr">www.buhara.com.tr</a>
SERİ NO :		MADE IN TURKEY

## 8. DESCRIPTION OF PARTS

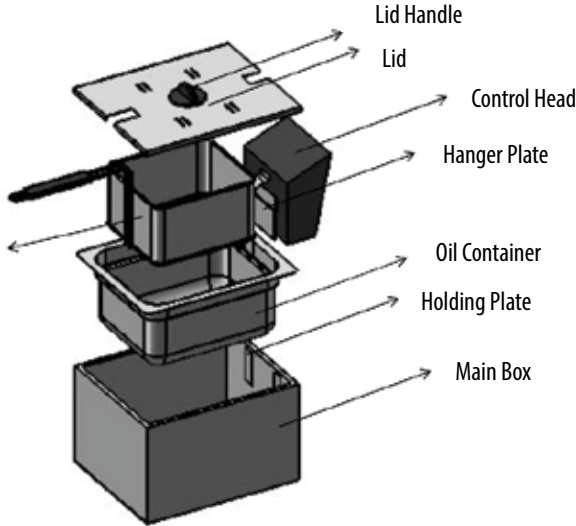

## 9. ELECTRIC SCHEME

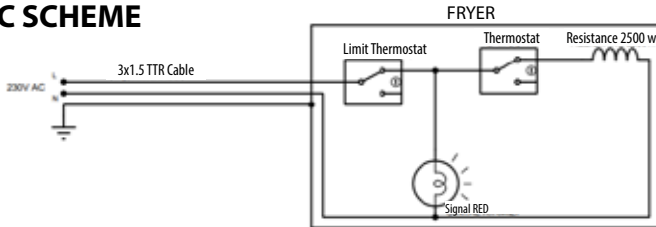

## 9. WARRANTY CONDITIONS

1. The warranty period starts from the delivery date of the goods and is 2 years.
2. Documents that do not have a sales date, factory and vendor approval are invalid. To take advantage of the warranty, the warranty certificate must be shown.
3. The entire product, including all parts, is under the guarantee of our company.
4. In case of malfunction of the product within the warranty period, the period of repair is added to the warranty period. The repair time of the goods is a maximum of 20 working days. This period starts from the date of notification of the malfunction of the goods to the service station, or in the absence of a service station, to one of the seller, dealer, agency, representative, importer or manufacturer of the goods. If the defect of the industrial goods is not fixed within 10 working days, the manufacturer or the importer; has to allocate an industrial good with similar characteristics to the use of the consumer until the repair of the good is completed.
5. The device is guaranteed against malfunctions that may arise from material and workmanship defects, provided that it is mounted and used as described in the assembly, use and maintenance manual.
6. Defects arising from the use of the product contrary to the terms in the user manual are not covered by the warranty.
7. Warranty provided (in case of compliance with the installation, use, maintenance manual and warranty conditions) belongs only to the guaranteed device and cannot claim any right or compensation under any other name.

8. If scraping, erasure, or changes are made on the information showing the type, model and serial numbers of the device on the warranty certificate or on the guaranteed device, the warranty will be voided.

9. If the product fails at least four times within a year (within the warranty period) or six times within the warranty period determined by manufacturer or importer and these fails prevent the device to be used continuously,

Or if the maximum time required for repair is exceeded,

Or if, in case the service station is not available, it is determined that the repair of the fault is not possible with a report to be issued by one of the dealers, representatives, importers or manufacturers, it will be replaced free of charge.

10. During the warranty period, the service personnel authorized by the manufacturer should intervene in the malfunctions. Intervention of unauthorized persons voids the warranty of the device.

11. In case of any malfunction during use, the authorized service should be notified.

12. For the periodic maintenance, which is required by the manufacturer or the importer and must be performed by the service stations within the warranty period, no labor fee or similar fee can be demanded from the consumer.

13. Elimination of damages and malfunctions that may occur during the loading, unloading and shipment processes, which are not under the responsibility of the manufacturer and seller companies, are out of warranty. Likewise, the repair of damages and malfunctions caused by external factors during the use of the device is not

guaranteed.

14. For problems that may arise regarding the warranty certificate, the Ministry of Industry and Trade, General Directorate of Protection of Consumer and Competition can be applied.

15. In case of dispute, Istanbul Courts is authorized.

### **ISSUES NOT COVERED BY WARRANTY:**

1. Cleaning or boiling our products with salt

water, bleach or acidic substances.

2. Scratching the products by rubbing with hard materials.

3. Misuse of the products and deterioration caused by user error.

4. Direct contact of the product with fire.

5. Having our products repaired by the user.

6. Failures that may occur due to non-compliance with the product usage instructions.

**OUR PRODUCTS COMPLY WITH CE REGULATION.**



[www.veensa.com](http://www.veensa.com)

**buhara** grup

## ٤- تفاصيل الأمان

يعمل الجهاز بجهد 220-230 فولت ~ 50-60 هرتز

في حالة تلف كابل التوصيل الكهربائي ، اصطحيه بالتأكد إلى الخدمة

قبل توصيل الجهاز بالكهرباء ، يجب أن يكون في وضع إيقاف التشغيل

يجب عدم حفظ جميع أنواع المواد السائلة الصلبة القابلة للاشتعال (الملابس والكحول ومشتقاته والمنتجات البتر وكيميائية والخشب والمواد البلاستيكية والسائر وما إلى ذلك) في المنطقة التي يعمل بها الجهاز

لا تنظف بمياه مضغوطة وجارية

يمكنك استخدام أجهزتنا جنبًا إلى جنب مع منتجات أخرى في نفس السلسلة. يجب أن تكون المسافة بين الأجهزة الأخرى 30 سم على الأقل

يجب تركيب هذا الجهاز وفقًا للوائح الحالية ويجب استخدامه فقط في منطقة جيدة التهوية. راجع التعليمات قبل تركيب الجهاز واستخدامه

الجهاز مخصص للاستخدام الصناعي ويجب ألا يستخدم إلا من قبل الأفراد الذين تلقوا تدريبًا على الجهاز

لا ينبغي أن يتداخل الجهاز مع غير الشركة المصنعة أو الخدمة المعتمدة

في الحالات التي يتم فيها استخدام الجهاز ، مثل وميض اللهب لأي سبب من الأسباب ، استخدم مطفأة الحريق عن طريق إغلاق صمامات الغاز والمفاتيح الكهربائية (إن وجدت) دون حدوث دعر. لا تستخدم الماء لإطفاء اللهب

يجب استخدامه مع مقبس مؤرض. تأكد من تأريض المقبس

## ١ - المقدمة

عزيزي المستخدم

شكرا لاختبارك أجهزتنا وعلى ثقتك في شركتنا. نستخدم أجهزتنا معك في العديد من المدن بالدولة

يتم إنتاج أجهزتنا وفقًا للمعايير. نذكرك بشدة .

بقراءة دليل المستخدم وجعل المستخدم يقرأه من أجل الحصول على كفاءة الجهاز وفقًا لتوقعاتك واستخدامه لفترة طويلة. قبل الاتصال بخدمتنا ، نطلب منك مراعاة التحذيرات التالية

## ٢ - تحذيرات

يرجى قراءة الدليل الذي في يدك بعناية قبل

تركيب الجهاز واستخدامه ، وتأكد من قراءته من قبل مستخدمي الجهاز

إذا قمت بتشغيل الجهاز دون قراءة الدليل ،

فسكون الجهاز خارج الضمان. يجب قراءة

الدليل الذي يوفر معلومات حول تثبيت المنتج

الذي اشتريته واستخدامه وصيانته بعناية. يجب

أن تتوافق التركيبات الكهربائية التي سيتم توصيل

الجهاز بها مع اللوائح القانونية. أنت تحت

مسؤوليتك حالات الفشل في التثبيت. بالنسبة

للأمور التي تتردد في فهمها أو لا تفهمها ، اسأل

أقرب خدمة معتمدة عبر الهاتف. نأمل أن تحصل

على أفضل النتائج من منتجاتنا. تطبيق الخدمة في

الموقع لهذا المنتج يخضع لرسم

## ٣- وصف المنتج و الغرض منه

تم إنتاج الجهاز لعمل البطاطس المقلية في مطابخ

المنشآت الصناعية (مثل مؤسسات التموين

والمطاعم والمنشآت السياحية وال bufettes



الشوائية ، وإلا فسوف تصدأ. خارج الضمان

## ٥.٢ - استعمال

قم بتوصيل الجهاز بالكهرباء .

إذا كان جهازك يحتوي على مفتاح تشغيل / إيقاف (، فقم بتشغيله (متوفر في بعض الطرز

اضبط ترموستات الجهاز على 180-200 درجة. يستغرق الإحماء وفقاً للطراز 30 دقيقة

عندما يصل الجهاز إلى درجة حرارة الطهي ، ينطفئ ضوء الترموستات ، يمكنك الطهي

توضع المكونات المراد قليها في سلة القلي وتوضع في الجهاز

قد يختلف وقت القلي حسب المادة المراد قليها

في الاستخدام المتواصل ، يجب تغيير زيت القلي على فترات منتظمة

بعد اكتمال عملية القلي ، يتم تعليق السلة ومن المتوقع أن يتم تصريف الزيت

لا ينبغي أبداً استخدام الزيت الصلب. يجب استخدام الزيت السائل فقط

يجب تغيير الزيت عندما يكون الجهاز بارداً

يجب ألا يكون الزيت أبداً أقل من المستوى الأدنى

إذا كانت الحرارة منخفضة ، يتم إحضار إعداد منظم الحرارة إلى المواضع العليا

بعد الانتهاء من الطهي ، يتم ضبط درجة الحرارة على 150 درجة للتوفير

عند انتهاء استخدام الجهاز ، يجب إيقاف تشغيل منظم حرارة الجهاز

يجب إيقاف تشغيل مفتاح التشغيل / الإيقاف وفصله عن الكهرباء

افصل الكهرباء في حالة عدم الاستخدام

يجب قراءة دليل المستخدم للأشخاص الذين سيستخدمون الجهاز

استخدمه بعيداً عن متناول الأطفال

لا تستخدم الجهاز بخلاف الغرض المحدد

لا تدخل أي أشياء في فتحات تهوية الجهاز

يجب أن تكون الأرضية التي يستخدم عليها الجهاز من مادة غير قابلة للاحتراق

لا تعمل بالقرب من الأجهزة الساخنة

يجب تهوية الجهاز

لا تعمل في ضوء الشمس المباشر

يجب ألا يتم تشغيله أبداً إذا لم يكن هناك زيت في خزان الزيت

لا تضع الماء أو أي شيء مائي في الزيت أبداً

يجب تغيير الزيت فقط عندما يكون الجهاز بارداً

استخدم قفازات مقاومة للحرارة للحماية من الأسطح الساخنة

## ٥ - استخدام الجهاز

### ٥.١ - للاستخدام الأول

أخرج الجهاز من علبته وتحقق مما إذا كان قد تعرض للتلوث أثناء النقل. لا تقم بتشغيل المنتج إذا كان هناك تلف

قم بإزالة النايلون الواقي على الألواح

قم بتنظيف أجزاء الجهاز التي تلامس الطعام بعناية

لا تغسل بغسالة الصحون

بعد التنظيف ، قم بتشحيب أجزاء الطهي من .

يجب تشغيل الجهاز على سطح مستوي تماماً  
يجب تنظيف إناء الزيت الذي يحتوي على الزيت  
وبقايا الطعام  
في الطرز المزودة بصنوبر ، يجب أن يتم  
تصريف الزيت من الصنوبر  
الجهاز مزود بترموستات أمان. إنه في الجزء  
السفلي من قسم الترموستات المواجه للأرض.  
إذا توقف الجهاز عن التسخين ، ادفع الشريط هنا  
لأعلى. افحص الجهاز

### ٥.٣ - تنظيف

قبل التنظيف ، تأكد من فصله عن الكهرباء .  
لا تصب الماء فيه. نظف الجسم الرئيسي بقطعة  
قماش مبللة  
لا تغسل الجسم الرئيسي تحت الماء الجاري  
إذا لم يتم استخدام الجهاز لفترة طويلة ، فيجب  
تنظيفه وتعبيته جيداً  
يجب تنظيف وعاء الزيت جيداً وغسل السلة  
وتركها زيتية. خلاف ذلك ، سوف تصدأ السلة

### ٥.٤ - النقل وتبديل المكان

يجب قطع الكهرباء قبل النقل.  
يمكن حمل الجهاز باليد بواسطة قوة بشرية  
لا تحطم المنتج أو تسقطه أثناء حمله

### ٥.٥ - تركيب الجهاز

يجب ضبط أقدام سطح العمل حيث سيتم وضع  
الجهاز ويجب التأكد من أن الجهاز يعمل على  
مستوى التوازن  
يجب فحص التوصيلات الكهربائية للجهاز  
بواسطة كهربائي مرخص ، بحد أقصى. يجب

توصيله بالصمام على ارتفاع 170 سم

يجب إجراء التوصيل الكهربائي عن طريق وضع  
فتيل تيار متبق 30 مللي أمبير في فتيل الإمداد  
ضد خطر تسرب التيار

يجب تأريض التركيب الكهربائي للجهاز عن  
طريق توصيله بشرط التأريض في أقرب لوحة

### ٥.٦ - استخدام فعال

#### الاستخدام الفعال للطاقة

قم بإيقاف تشغيل جهازك عندما لا يكون قيد .  
الاستخدام

لا تنس تنظيف الجهاز

الالتزام الصارم باستخدام الجهاز

توفر درجة حرارة التشغيل المحيطة للجهاز أنسب  
كفاءة عند 24 درجة

نطاق درجة حرارة التشغيل هو -5 و +40  
درجة.

## ٦- التنظيف والصيانة

### ٦.١ تنظيف

قبل وبعد كل استخدام للجهاز لأول مرة (بدون .  
تشغيل الجهاز) ، نظف السطح الخارجي بالكامل  
باستخدام إسفنج ومادة تنظيف سائلة ثم جففها

لا تستخدم روح الملح ومواد التنظيف الكيميائية .  
المماثلة أثناء التنظيف

يجب تنظيف الجهاز بعد كل استخدام. يجب ألا .  
يتلوث الماء والزيت بالأجزاء الكهربائية

يجب عدم غسل قسم التركيبات الكهربائية تحت .  
الماء الجاري

## الأخطاء

### ١- الجهاز متصل بالمقبس ، لكن المنتج لا يعمل

تحقق من مفتاح الطاقة الرئيسي.

تحقق من حالة كابل الجهاز.

تحقق من زر التشغيل والإيقاف والترموستات.

إذا استمرت المشكلة ، خذها إلى الخدمة. إطلاقاً لا تتدخل

### ٢- الجهاز لا يسخن الزيت

اضغط على شريط الأمان في الجزء السفلي من قسم الترموستات المواجه للأرض وأعد ضبطه

### ٦.٥ - لخدمة و قطع الغيار

**BUHARA Endüstriyel Makine Sanayi ve**

**Dış Ticaret Ltd. Şti.**

 Beylikbağı, Mh. Yenibağdat Cd. 324. Sk. No:5 Gebze / Kocaeli / Türkiye

 +90 850 480 9061

 [servis@buhara.com.tr](mailto:servis@buhara.com.tr)

إذا تم غسل السلّة بالماء ، فيجب تشحيمها على الفور. خلاف ذلك ، سيحدث الصدا

### ٦.٢ رعاية

قبل إجراء أي صيانة للجهاز يجب فصله عن . . الكهرباء

يجب استبدال الأجزاء البالية بأخرى أصلية

يمكن للمستخدم إجراء الصيانة الدورية

بناءً على معدل استخدام الجهاز ، نوصي بالصيانة كل شهرين

حتى لو كان ذلك خلال فترة الضمان ، فإن صيانة الجهاز من قبل موظفي الخدمة المعتمدين لدينا تخضع لرسوم

أثناء الصيانة الدورية ، افصل الجهاز عن الكهرباء

### ٦.٣ عمر الجهاز

عمر الجهاز 10 سنوات إذا تم استخدامه في ظل ظروف الاستخدام الموصى بها

### ٦.٤ العيوب التي قد تحدث واكتشاف

## ٧- المواصفات التقنية والاتكيت

الكود	اللتر	مقاس المنتج	النقل	القوة
VFR-E3	3	200*620*335mm	4,5 kg	2500 W
VFR-E3+3	3+3	375*620*355mm	8 kg	5000 W
VFR-E5	5	310*520*320mm	5 kg	2500 W
VFR-E5+5	5+5	550*620*355mm	9 kg	5000 W
VFR-E8	8	345*650*360mm	6 kg	2500 W
VFR-E8+8	8+8	670*650*340mm	11 kg	5000 W



### الخطر

- انتبیه الی الأسلاك الكهربانیة
- لا تسكب الماء بلقرب من الكرباء
- استخدمة حصرا مع سلك كهربانی
- 220-230 Volt AC 50-60 Hz



تحذیر الحرارة

المقلاة الكهربانیة		CE
<b>VER-E3</b> كود المنتج <b>MODEL : TEKLİ KAPAKLI / FRYER ELCTRICAL</b>		
VOLTAJ / VOLTAGE	: 220-230 V 50-60 Hz	
AKIM / NOMINAL CURRENT	: 11 A	
GÜÇ / POWER	: 2500 W	
ÜRÜN SINIFI / Product Class	: IP 20	
AĞIRLIK / WEIGHT	: 4,5 KG	
EBAT / DIMENSIONS	: 200 x 620 x 335 mm	
BUHARA ENDÜSTRİYEL MAKİNA İHRACAT SAN. TİC. LTD. ŞTİ. BEYLİKBAĞI MH. 324. SK. NO:3 GEBZE/MOCAELİ/TURKEY - TEL:+90 212 886 27 11		www.buhara.com.tr
SERİ NO :		MADE IN TURKEY

### ٨- التعریف بقطع

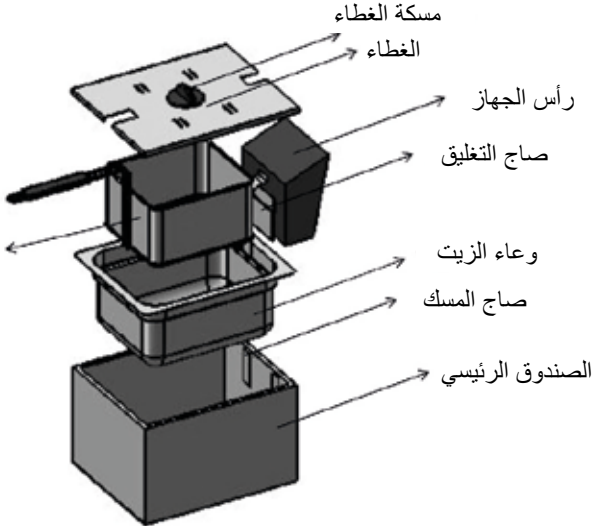

## ٩- لوحة الكهرباء

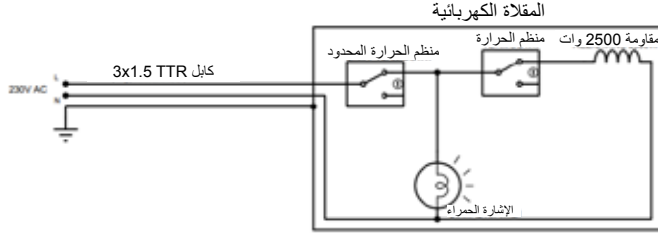

### إشروط الضمان

تبدأ فترة الضمان من تاريخ تسليم البضاعة وهي سنتان المستندات التي ليس لها تاريخ مبيعات أو موافقة المصنع والمورد غير صالحة. للاستفادة من الضمان ، يجب إظهار شهادة الضمان

جميع البضائع ، بما في ذلك جميع الأجزاء ، تحت ضمان شركتنا

في حالة حدوث عطل في المنتج خلال فترة الضمان . ، تتم إضافة الوقت المستغرق في الإصلاح إلى فترة الضمان. مدة إصلاح البضاعة بحد أقصى 20 يوم عمل

تبدأ هذه الفترة من تاريخ الإخطار بخلل في البضاعة . إلى محطة الخدمة ، أو في حالة عدم وجود محطة خدمة ، إلى أحد البائعين أو التاجر أو الوكالة أو الممثل أو المستورد أو الشركة المصنعة للبضائع. إذا لم يتم إصلاح الخلل في السلع الصناعية خلال 10 أيام عمل ، الصانع أو المستورد ؛ يجب أن تخصص سلعة صناعية ذات خصائص مماثلة لاستخدام المستهلك حتى يتم الانتهاء من إصلاح السلعة

جهاز؛ إنه مضمون ضد الأعطال التي قد تنشأ عن عيوب المواد والتصنيع ، بشرط أن يتم تركيبها واستخدامها كما هو موضح في دليل التجميع والاستخدام والصيانة

لا يغطي الضمان العيوب الناتجة عن استخدام المنتج المخالف للشروط الواردة في دليل المستخدم

الضمان الممنوح ؛ في حالة الامتثال لشروط التثبيت والاستخدام ودليل الصيانة والضمان ، فإنه ينتمي فقط إلى الجهاز المضمون ولا يمكنه المطالبة بأي حق أو

تعويض تحت أي اسم آخر إذا تم إجراء القشط أو الحذف أو التغييرات على المعلومات التي توضح النوع والطراز والأرقام التسلسلية للجهاز في شهادة الضمان أو على الجهاز المضمون ، فسيتم إلغاء الضمان البضائع

من تاريخ التسليم إلى المستهلك ، خلال فترة الضمان ، أربع مرات على الأقل في غضون عام أو ست مرات خلال فترة الضمان التي تحددها الشركة المصنعة و / ، أو المستورد ، بالإضافة إلى استمرار استخدام السلع ، تجاوز الحد الأقصى للوقت المطلوب للإصلاح

في حالة عدم توفر محطة الخدمة ، يتم تحديد أن إصلاح العطل غير ممكن بتقرير يصدر من أحد التاجر أو التاجر أو الوكالة أو المندوب أو المستورد أو المصنع ، على التوالي ، وإرادة الاستبدال المجاني تتم

خلال فترة الضمان ، يجب أن يتدخل موظفو الخدمة المعتمدون من قبل الشركة المصنعة في الأعطال. يؤدي تدخل الأشخاص غير المصرح لهم إلى إبطال الضمان الخاص بالجهاز

في حالة حدوث أي عطل أثناء الاستخدام يجب إخطار الخدمة المعتمدة

في الصيانة الدورية التي تتطلبها الشركة المصنعة أو المستورد ، والتي يجب أن تقوم بها محطات الخدمة خلال فترة الضمان ؛ في مقابل الخدمة المقدمة ، لا يمكن طلب أي رسوم عمل أو رسوم مماثلة من المستهلك

القضاء على الأضرار والأعطال التي قد تحدث أثناء عمليات التحميل والتفريغ والشحن ، والتي لا تخضع

لمسؤولية الشركات المصنعة والبائعين ، خارج الضمان. وبالمثل ، لا يتم ضمان إصلاح الأضرار والأعطال الناتجة عن عوامل خارجية أثناء استخدام الجهاز بالنسبة للمشاكل التي قد تنشأ فيما يتعلق بشهادة الضمان ، يمكن تطبيق وزارة الصناعة والتجارة ، والمديرية العامة لحماية المستهلك والمنافسة في حالة الخلاف ، فإن محاكم اسطنبول مفوضة

المواد الحمضية  
٢- خدش المنتجات بالفرك بمواد صلبة  
٣- التدهور الناتج عن سوء استخدام المنتجات وخطأ المستخدم  
٤- ملامسة المنتجات بالنار مباشرة إصلاح وتعديل  
٥- منتجاتنا من قبل المستخدم  
٦- الأعطال التي قد تحدث بسبب عدم الامتثال لتعليمات استخدام المنتج

## القضايا التي لا يغطيها الضمان

١- تنظيف أو غلي منتجاتنا بالماء المالح أو المبيض أو

منتجاتنا تتوافق مع لائحة CE



www.veensa.com

buhara® grup

# GARANTİ BELGESİ

## Warranty Document

### وثيقة الكفالة

#### ÜRETİCİ FİRMA / MANUFACTURER / الشركة المنتجة

Ünvan/ Title/ اسم الشركة : Buhara Endüstriyel Makine San. ve Dış Tic. Ltd. Şti.  
Adres/Adress/ العنوان : Beylikbağı Mah. 324. Sok. No:5 GEBZE-KOCAELİ  
Tel-faks/Pone-Fax/ الهاتف\_ الفاكس : +90 212 447 0 222  
E-posta /E-Mail / البريد الالكتروني : info@buhara.com.tr  
Web/ Web/ الويب : www.veensa.com  
Ürünün Cinsi/ Product Type/ نوع المنتج : SANAYİ TİPİ ELEKTRİKLİ FRİTÖZ / INDUSTRIAL TYPE ELECTRIC FRYER /  
دليل مستخدم المقالي الكهربائية الصناعية  
Markası/Brand/ الماركة : VEENSA  
Modeli/Model/ موديل المنتج : VFR-E3 / VFR-E3+3 / VFR-E5 / VFR-E5+5 / VFR-E8 / VFR-E8+8 /  
VFR-SE600 / VFR-SE700 / VFR-SE900

Garanti Süresi/Warranty Period/ مدة الكفالة : 24 AY / 24 MONTH / ٢٤ شهرا

Azami Tamir Süresi 20 İş Günü / Max Repair Period 20 WORKDAYS / المدة العظمى للتصليح ٢٠ يوم عمل

#### SATICI FİRMA / VENDOR COMPANY / الشركة البائعة

Seri No/ Serial No / الرقم التسلسلي :

Ünvan/ Title / الاسم :

Adres/Adress / العنوان :

Tel-Faks/ Phone-Fax / الهاتف\_ الفاكس :

[ \_\_\_\_\_ ]  
[ Kaşe / İmza ]  
[ \_\_\_\_\_ ]

**Bu belgenin kullanılmasına; 6502 sayılı Tüketicinin Korunması Hakkında Kanun uyarınca, T.C. Gümrük ve Ticaret Bakanlığı Tüketicinin Korunması ve Piyasa Gözetimi Genel Müdürlüğü tarafından izin verilmiştir.**

*The use of this document; in accordance with the Consumer Protection Law No. 6502, T.C., is authorized by the Ministry of Customs and Trade and General Directorate of Consumer Protection and Market Surveillance.*

تستخدم هذه الوثيقة بحسب القانون رقم 6502 من قوانين حماية المستهلك الصادر عن وزارة الجمارك والتجارة في الجمهورية التركية المديرية العامة لحماية المستهلك ومراقبة السوق

1974'DEN BUGÜNE - FROM 1974 TO THE DAY



**SANAYİ TİPİ ELEKTRİKLİ FRİTÖZ**  
**INDUSTRIAL TYPE ELECTRIC FRYER**

دليل مستخدم المقالي الكهربائية الصناعية

**BUHARA**

Endüstriyel Makine San. ve  
Dış Tic. Ltd. Şti.

 Beylikbağı Mh. Yenibağdat Cd. 324. Sk. No: 5

Gebze / Kocaeli / Türkiye

 +90 850 480 9061

 servis@buhara.com.tr

**www.veensa.com**

**buhara® grup**

